



www.FGWilson.com

PENOUEST



P110-2



Image à titre d'illustration uniquement.

Modèle de groupe	Continue*	Secours*
380-415V, 50Hz	100,0 kVA / 80,0 kW	110,0 kVA / 88,0 kW
480V, 60 Hz	113,0 kVA / 90,4 kW	125,0 kVA / 100,0 kW

Puissance sous Cos Phi 0,8

Puissance continue

Ces puissances s'appliquent à la fourniture d'énergie électrique continue (à une charge variable) en lieu et place du secteur. Aucune limitation du nombre d'heures de fonctionnement par an ; ce modèle peut assurer une surcharge de 10 % pendant une heure toutes les douze heures.

Puissance secours

Ces puissances s'appliquent à la fourniture d'énergie électrique continue (à une charge variable) en cas de panne du secteur. Aucune surcharge n'est permise sur ces puissances. L'alternateur sur ce modèle est classé selon la puissance continue de pointe (définition ISO 8528-3).

Conditions de référence standard

Remarque : Conditions de référence standard : température d'air en entrée 25°C (77°F) humidité relative 30 % à 100 m (328 ft) au-dessus du niveau de la mer. Données de consommation de carburant à pleine charge avec un fioul de densité 0,85 (BS 2869: 1998, classe A2).

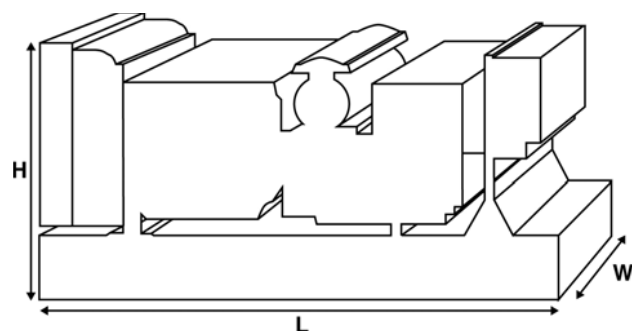

Valeurs nominales et performances

Marque et modèle de moteur : Perkins 1104C-44TAG2

Alternateur fabriqué pour FG Wilson par : Leroy Somer

Modèle alternateur : LL3014B

Tableau de commande : PowerWizard 1.1

Type de châssis : Fbc2 - (08Hr)

Type/calibre du disjoncteur : 3 Pole MCCB

Fréquence : 50 Hz 60 Hz

Vitesse moteur : tr/min 1500 1800

Capacité du réservoir carburant : 250 (66,0)
l (gallons)

Consommation de carburant: l/h (gallons/h)

- Continue	21,9 (5,8)	26,3 (6,9)
- Secours	24,1 (6,4)	29,3 (7,7)

Options disponibles

FG Wilson propose une gamme d'accessoires en option pour adapter nos groupes électrogènes à vos besoins. Ces options comprennent :

- l'amélioration pour la certification CE ;
- une vaste gamme de capots insonorisés ;
- divers coffrets de commande et de synchronisation pour les groupes électrogènes ;
- des alarmes et des dispositifs d'arrêt supplémentaires ;
- une sélection de silencieux d'échappement.

Pour obtenir plus d'informations sur tous les accessoires de base et en option pour ce produit, veuillez contacter votre concessionnaire local ou vous rendre sur : www.FGWilson.com

Dimensions et poids

Longueur (L) mm (in)	Largeur (W) mm (in)	Hauteur (H) mm (in)	Net kg (lb)	Brut kg (lb)
2089 (82,2)	1120 (44,1)	1367 (53,8)	1182 (2607)	1200 (2646)

Net = Avec huile

Brut = Avec huile et liquide de refroidissement

Spécifications conformes aux normes ISO 8528, ISO 3046, CEI 60034, BS 5000 et NEMA MG-1/22. Le groupe électrogène photographié peut inclure des accessoires en option.

Données techniques moteur	
Nombre de cylindres / disposition :	4 / En ligne
Cycle :	4 Temps
Alésage/course : mm (in)	105,0 (4,1)/127,0 (5,0)
Admission d'air :	Turbocompressé, refroidi par air
Type de refroidissement :	Eau
Type de régulation de vitesse :	Électroniq
Classe de régulation de vitesse :	ISO 8528 G2
Taux de compression :	18.3:1
Cylindrée : l (in ³)	4,4 (268,5)
Moment d'inertie : kg/m ² (lb/in ²)	1,51 (5160)
Système électrique moteur :	
- Tension/masse	12/Négatif
- Intensité du chargeur de batterie	65
Poids : kg (lb)	- Net 500 (1102) - Brut 520 (1146)

Performances	50 Hz	60 Hz
Vitesse moteur : tr/min	1500	1800
Puissance brute moteur : kW (hp)		
- Continue	93,6 (126,0)	106,8 (143,0)
- Secours	103,0 (138,0)	117,5 (158,0)
Pression moyenne effective : kPa (psi)		
- Continue	1702,0 (246,9)	1619,0 (234,8)
- Secours	1873,0 (271,7)	1781,0 (258,3)

Carburant				
Type de filtre :	Cartouche interchangeable			
Carburant recommandé :	Gasoil Classe A2			
Consommation : l/h (gallons/h)				
	110%	100%	75%	50%
	Continue	Charge	Charge	Charge
50 Hz	24,1 (6,4)	21,9 (5,8)	16,6 (4,4)	11,7 (3,1)
60 Hz	29,3 (7,7)	26,3 (6,9)	19,9 (5,3)	14,2 (3,8)
	110%	100%	75%	50%
	Secours	Charge	Charge	Charge
50 Hz		24,1 (6,4)	18,2 (4,8)	12,6 (3,3)
60 Hz		29,3 (7,7)	21,9 (5,8)	15,4 (4,1)

(Pour un gasoil de densité 0,84 conforme à BS2869, classe A2)

Air	50 Hz	60 Hz
Type de filtre à air :	Cartouche interchangeable	
Débit d'air de combustion : m ³ /min (cfm)		
- Continue	6,0 (212)	7,8 (274)
- Secours	6,3 (221)	7,8 (275)
Contre-pression maximum air d'admission : kPa (H ₂ O)	8,0 (32,1)	8,0 (32,1)

Refroidissement	50 Hz	60 Hz
Capacité du circuit de refroidissement : l (US gal)		
- Continue	17,5 (4,6)	17,5 (4,6)
Type de pompe à eau : Centrifuge		
Chaleur rejetée par le circuit de refroidissement :		
kW (Btu/min)	- Continue 46,1 (2622)	57,7 (3281)
	- Secours 50,7 (2883)	64,0 (3640)
Puissance rayonnée : Chaleur rayonnée par le moteur et l'alternateur		
kW (Btu/min)	- Continue 14,6 (830)	17,9 (1018)
	- Secours 16,5 (938)	20,4 (1160)

Puissance ventilateur du radiateur : kW (hp)	2,8 (3,8)	4,8 (6,4)
Débit d'air de refroidissement radiateur : m ³ /min (cfm)		
- Continue	187,8 (6632)	244,2 (8624)
Contre-pression disponible après radiateur : Pa (in H ₂ O)		
- Continue	125 (0,5)	125 (0,5)

Système de refroidissement conçu pour fonctionner à des températures ambiantes de 50°C (122°F) max. Veuillez contacter votre concessionnaire FG Wilson pour obtenir plus d'informations sur les puissances disponibles selon les conditions du site

Lubrification	
Type filtre :	Vissant, débit entier
Capacité huile totale : l (gallons)	8,0 (2,1)
Carter d'huile : l (gallons)	7,0 (1,8)
Type d'huile :	API CC/SE
Type de refroidissement :	Eau

Échappement	50 Hz	60 Hz
Type de silencieux :	Industrial	
Modèle de silencieux et quantité : SD50 (1)		
Pertes de charge silencieux : kPa (in Hg)	2,10 (0,620)	3,56 (1,051)
Atténuation sonore par le silencieux : dB		
- Continue	22	17
Contre pression max. permise : kPa (in Hg)	18,0 (5,3)	15,0 (4,4)
Débit des gaz d'échappement : m ³ /min (cfm)		
- Continue	15,2 (537)	18,4 (650)
- Secours	16,3 (576)	20,4 (720)
Température de gaz d'échappement : °C (°F)		
- Continue	514 (957)	517 (963)
- Secours	543 (1009)	574 (1065)

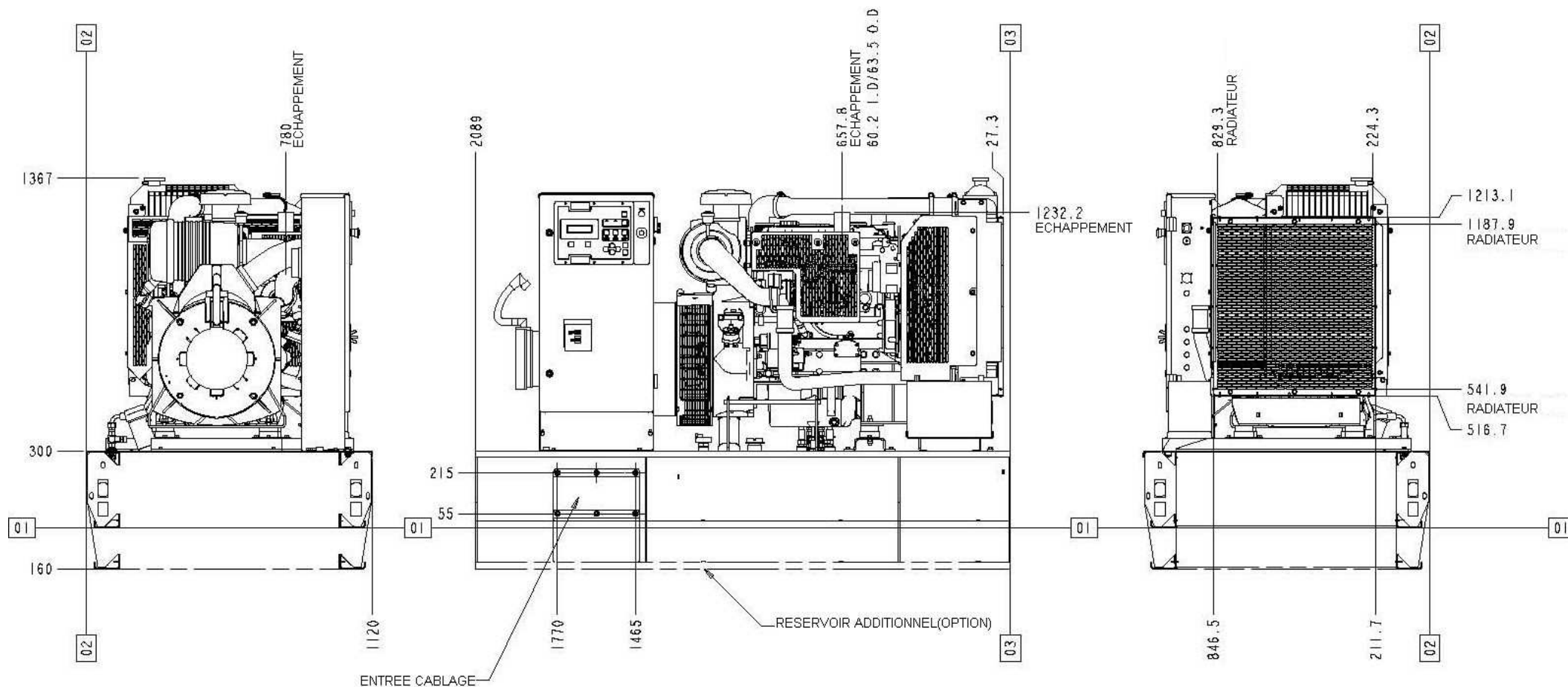

MOTEUR PERKINS: 1104C-TAG2

ALTERNATEUR LEROY SOMER: LL3014B

POIDS: 1200 KGS